

## SPORT ARSENAL – zvedák na kola

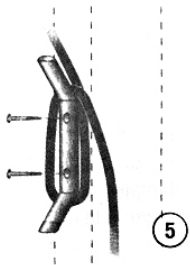

### Používání zvedáku na kola:

zavěste kolo za řídítka a sedlo a ujistěte se, že provaz není překroucený. Nyní můžete zatažením za provaz zdvihnout kolo ke stropu. Lano zůstane vždy po vytažení na místě, aby kolo nespadlo. Pro jistotu uvažte volný konec lana za lanový klín. **Lano nezkracujte.**

### Spouštění kola:

zatahněte za lano ve zpětném směru proti přední kladce (viz nákres). Napnutí lana udrží zámek otevřený a umožní sundání kola. Pomalu povolujte lano a nechte kolo sjet dolů. Když je kolo dostatečně nízké, sundejte ho z háků a konec provazu zajistěte za lanový klín.

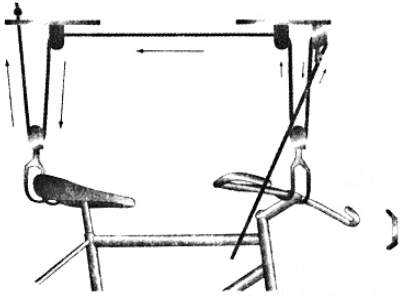

[www.sportarsenal.cz](http://www.sportarsenal.cz), Sport Arsenal s.r.o., Poděbradova 1772, 289 22 Lysá nad Labem, tel./fax:325 551 962

Hmotnostní limit: 22 kg (50 lbs)

### Upozornění:

Před montáží zvedáku si pečlivě přečtěte návod na jeho instalaci.

Před použitím zvedák otestujte s plně zatíženým kolem, aby se prověřila jeho správná instalace a bezpečná funkce.

Firma **SPORT ARSENAL** neodpovídá za žádná zranění či škody, způsobené nesprávnou instalací, chybným používáním či přetížením.

### Seznam dílů:

- 2 ks sestava háku
- 2 ks závěsná kladka (1 ks se zamykacím mechanismem)
- 1 ks lano
- 1 ks lanový klín (k zachycení lana po zvednutí kola)
- 10 ks vrut

### Potřebné nástroje:

šroubovák (případně vrtačka)

měřicí pásmo

hmoždinky (v případě zděného stropu)

1. změřte rozměr mezi řídítky a koncem sedla dle obr. 1)

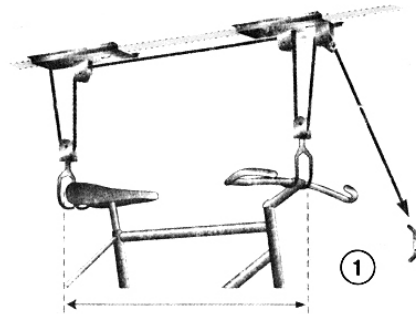

2. Zjistěte umístění stropních trámů. Vyznačte si naměřenou vzdálenost mezi sedlem a řídítky *podél* trámů (pozor: obě závěsné kladky musí být na stejné ose). Pokud potřebujete umístit zvedák kol *napříč* stropními trámy, jednoduše připevněte držáky na podložku a poté bezpečně podložku i s držáky připevněte *napříč* stropními trámy, jak ukazuje nákres obr.2.

## SPORT ARSENAL – zvedák na kola

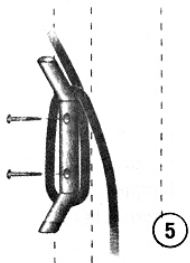

### Používání zvedáku na kola:

zavěste kolo za řídítka a sedlo a ujistěte se, že provaz není překroucený. Nyní můžete zatažením za provaz zdvihnout kolo ke stropu. Lano zůstane vždy po vytažení na místě, aby kolo nespadlo. Pro jistotu uvažte volný konec lana za lanový klín. **Lano nezkracujte.**

### Spouštění kola:

zatahněte za lano ve zpětném směru proti přední kladce (viz nákres). Napnutí lana udrží zámek otevřený a umožní sundání kola. Pomalu povolujte lano a nechte kolo sjet dolů. Když je kolo dostatečně nízké, sundejte ho z háků a konec provazu zajistěte za lanový klín.

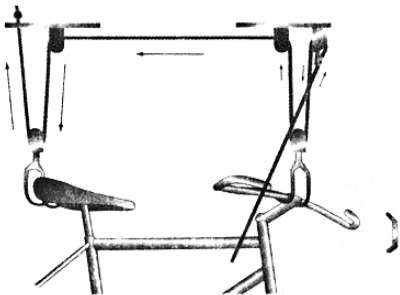

[www.sportarsenal.cz](http://www.sportarsenal.cz), Sport Arsenal s.r.o., Poděbradova 1772, 289 22 Lysá nad Labem, tel./fax:325 551 962

Hmotnostní limit: 22 kg (50 lbs)

### Upozornění:

Před montáží zvedáku si pečlivě přečtěte návod na jeho instalaci.

Před použitím zvedák otestujte s plně zatíženým kolem, aby se prověřila jeho správná instalace a bezpečná funkce.

Firma **SPORT ARSENAL** neodpovídá za žádná zranění či škody, způsobené nesprávnou instalací, chybným používáním či přetížením.

### Seznam dílů:

- 2 ks sestava háku
- 2 ks závěsná kladka (1 ks se zamykacím mechanismem)
- 1 ks lano
- 1 ks lanový klín (k zachycení lana po zvednutí kola)
- 10 ks vrut

### Potřebné nástroje:

šroubovák (případně vrtačka)

měřicí pásmo

hmoždinky (v případě zděného stropu)

1. změřte rozměr mezi řídítky a koncem sedla dle obr. 1)

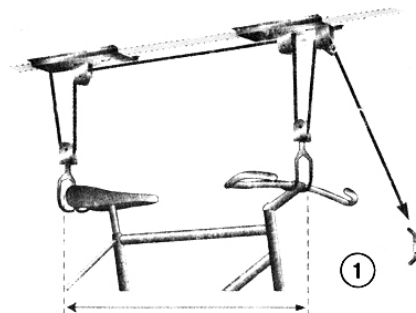

2. Zjistěte umístění stropních trámů. Vyznačte si naměřenou vzdálenost mezi sedlem a řídítky *podél* trámů (pozor: obě závěsné kladky musí být na stejné ose). Pokud potřebujete umístit zvedák kol *napříč* stropními trámy, jednoduše připevněte držáky na podložku a poté bezpečně podložku i s držáky připevněte *napříč* stropními trámy, jak ukazuje nákres obr.2.

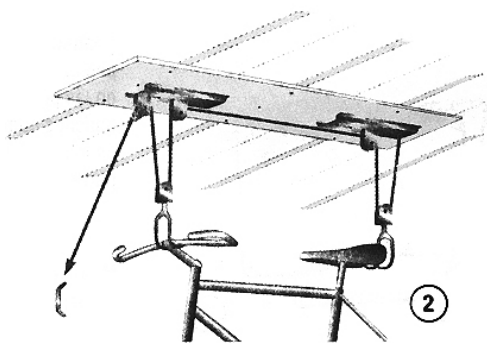

2

3. Na konci provazu udělejte dvojitý uzel. Prostrčte provaz skrz čtvercovou díru kladky bez zamykacího mechanismu tak, aby zavázaný konec byl mezi stropem a sestavou zvedáku (obr.3)

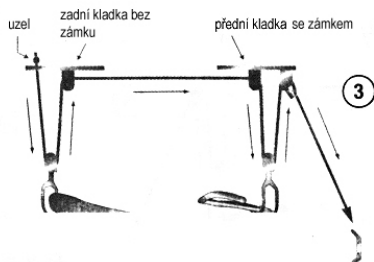

3

4. Použijte přiložené vruty k upevnění obou sestav zvedáku (na každý 3-4 šrouby) na strop dle obr.4a) ujistěte se, že umístění souhlasí s naměřenou vzdáleností řídítek a sedla (zvedák funguje lépe, pokud je měření přesné). Předvrtáním malých děr do trámů si šroubování můžete usnadnit. Prostrčte lano skrz kladky jako na obrázku (4b). Ujistěte se, že jste prostrčili provaz oběma konci zamykacího mechanismu (obr.4c)

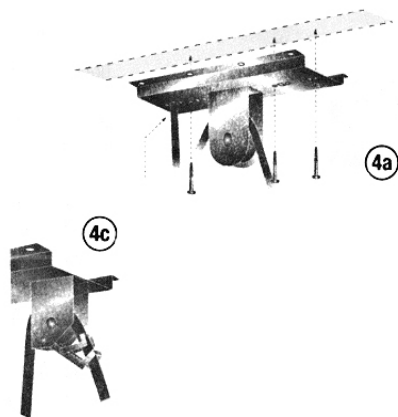

4a



4c

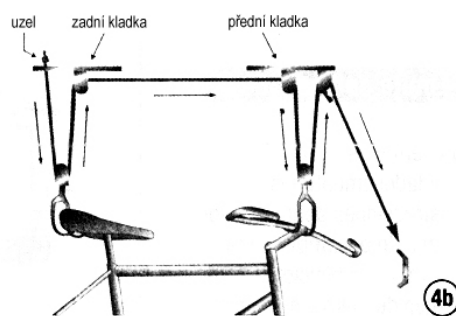

4b

5. Dvěma šrouby připevněte lanový klín na zeď ve vzdálenosti minimálně 40 cm od řídítek a do bezpečné výšky z dosahu dětí. Provaz nezkracujte. Po vytažení kola ke stropu zahákněte přebytečné lano za tento klín.

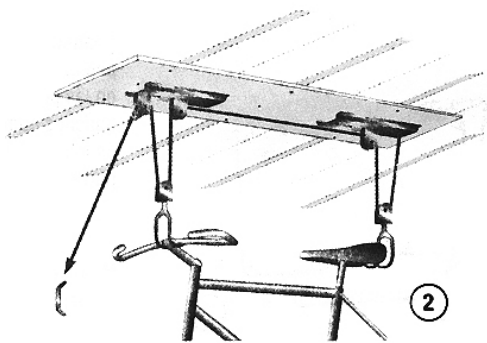

2

3. Na konci provazu udělejte dvojitý uzel. Prostrčte provaz skrz čtvercovou díru kladky bez zamykacího mechanismu tak, aby zavázaný konec byl mezi stropem a sestavou zvedáku (obr.3)

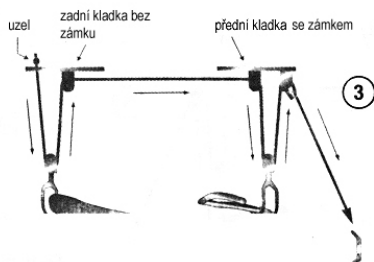

3

4. Použijte přiložené vruty k upevnění obou sestav zvedáku (na každý 3-4 šrouby) na strop dle obr.4a) ujistěte se, že umístění souhlasí s naměřenou vzdáleností řídítek a sedla (zvedák funguje lépe, pokud je měření přesné). Předvrtáním malých děr do trámů si šroubování můžete usnadnit. Prostrčte lano skrz kladky jako na obrázku (4b). Ujistěte se, že jste prostrčili provaz oběma konci zamykacího mechanismu (obr.4c)

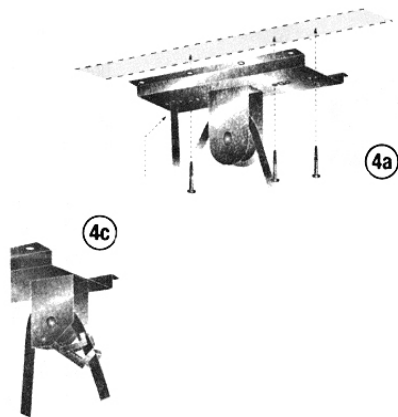

4a



4c

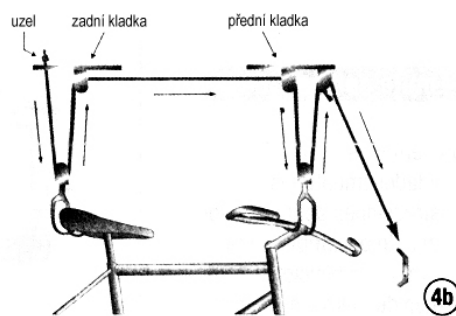

4b

5. Dvěma šrouby připevněte lanový klín na zeď ve vzdálenosti minimálně 40 cm od řídítek a do bezpečné výšky z dosahu dětí. Provaz nezkracujte. Po vytažení kola ke stropu zahákněte přebytečné lano za tento klín.